

# 50 ans

# d'expérience

# en manutention

# et transport

## SIPREL

www. siprel.fr

## Enroulage déroulage thermique, électrique ou hydraulique sur remorques dérouleuses S 2500, S 5000

### RASSOL

Remorques  
dérouleuses

S 2500  
S 5000



Système permettant d'enrouler ou de dérouler les câbles en toute sécurité et sans fatigue. Le moteur thermique essence ou un moteur électrique entraîne une pompe hydraulique qui, via le distributeur, actionne un moteur hydraulique dans un sens ou dans l'autre, assurant ainsi la rotation du touret. Dans ce cas, le système de relevage du touret est également actionné par la pompe hydraulique.

Ce système peut être couplé avec un axe frein à galets.

#### Caractéristiques d'utilisation :

- Vitesse réglable
- Force de traction à la périphérie du touret : 350 Kg
- Vitesse pour touret IBN : 2,2 tr/mn (à la joue : 18 m/mn – au tambour : 11 m/mn)
- Vitesse pour touret 3,10 m : 1,8 tr/mn (à la joue : 18 m/mn)

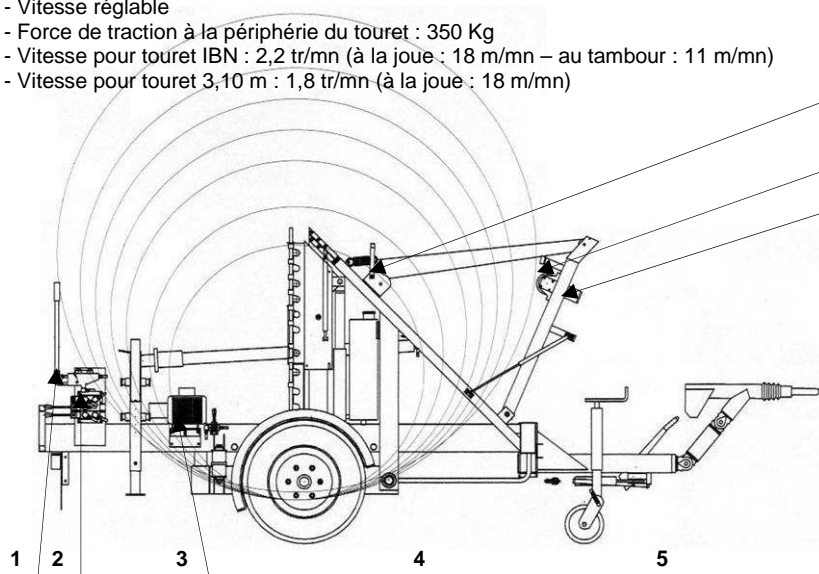

1 Pompe à main de secours – 2 Commande par distributeur assurant le relevage du touret et la rotation du touret (vitesse réglable) - 3 Moteur thermique essence (216 cm<sup>3</sup> - 3,5 KW à 3600 tr) 4 ou Moteur électrique entraînant la pompe hydraulique (pompe 3 cm<sup>3</sup>) ou coupleurs hydrauliques à connecter sur le véhicule tracteur – 5 Commande du moteur électrique avec détection du sens de rotation pour moteur triphasé inclus – 6 Système de freinage à galets - 7 Galets polyuréthane Ø 125 d'entraînement (écartement réglable)– 8 Moteur lent 160 cm<sup>3</sup> (couple 24m.daN pour 10 l/mn à 120 bars) – 9 Système de mise sous tension force 400 Kg / galet

Les caractéristiques sont données à titre indicatif. Siprel se réserve le droit de les modifier sans préavis.

Enroulage  
déroulage

Thermique

Electrique

Hydraulique

**SIPREL** Zac des Prés Secs - BP 2 - 340 rue Louis Arnal – 69380 LOZANNE  
Tel : 33 (0)4 78 43 70 20 Fax : 33 (0)4 78 43 19 59  
email : rassol@siprel.fr

# 50 ans

# d'expérience

# en manutention

# et transport

## SIPREL

www. siprel.fr

## Enroulage déroulage

### thermique, électrique ou hydraulique

### sur remorques dérouleuses S 2500, S 5000

## RASSOL

Remorques  
dérouleuses

### S 2500 S 5000

#### option enroulage moteur thermique sur S2500

(poids de l'option :210kg)

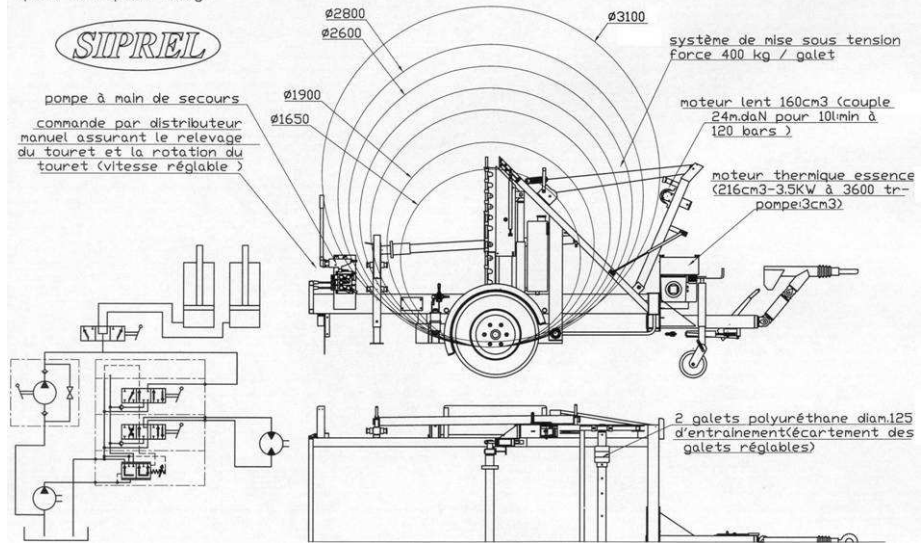

#### S5000 option enroulage moteur thermique

(poids de l'option :  
180kg)

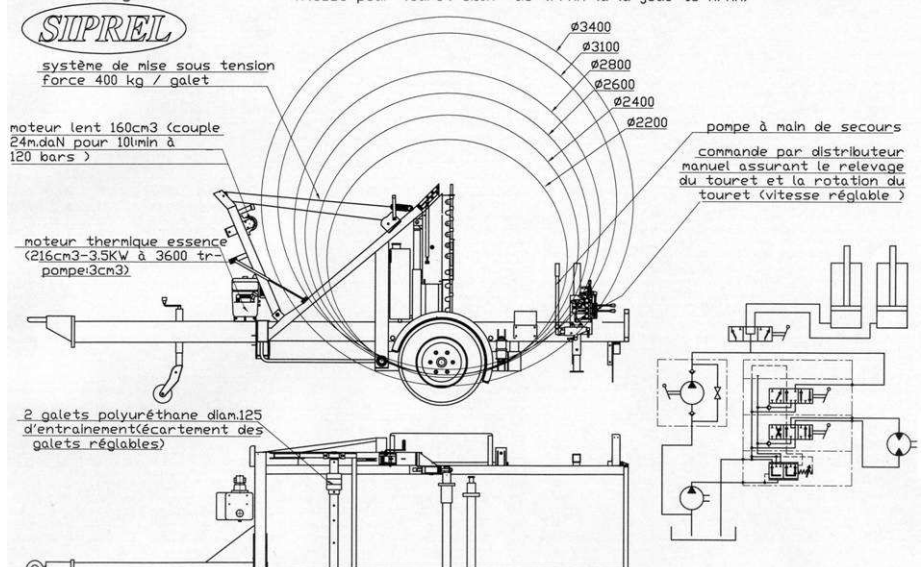

Les caractéristiques sont données à titre indicatif. Siprel se réserve le droit de les modifier sans préavis.

Enroulage  
déroulage

Thermique

Electrique

Hydraulique

SIPREL Zac des Prés Secs - BP 2 - 340 rue Louis Arnal – 69380 LOZANNE

Tel : 33 (0)4 78 43 70 20 Fax : 33 (0)4 78 43 19 59

email : rassol@siprel.fr